

manuelle Grundbildung GBM - 9

(9 Wochen 1.Aj.)

Die grundlegenden Fertigkeiten und Kenntnisse werden projektorientiert vermittelt, wobei verschiedene Bauteile eines Handhabungsgerätes manuell gefertigt und montiert werden.

Die praktischen Arbeiten werden durch zeitlich und thematisch angepasste theoretische Unterweisungen ergänzt.

- konstruktives anreißen, mit Reißnadel, Höhenreißer und Zirkel.
- genaues körnen von Bohrungsmittelpunkten.
- feilen von ebenen und gekrümmten Flächen auf Maß - und Lehrenhaltigkeit.
- herstellen von Innen- und Außenpassflächen mit der Feile
- bohren, reiben, senken; schneiden von Innen- und Außengewinden
- ausrichten und verstiften von Bauteilen.
- Fertigung von Flach- und Rundführungen
- nach entsprechender Anleitung selbstständige Auswahl von Material und Werkzeugen, sowie die Planung und Festlegung der geeigneten Bearbeitungsverfahren und –methoden.
- messen und Prüfen mit Maß- und Formlehren, Messschieber, Tiefenmessschieber und Winkelmesser.
- eigenständige Qualitätskontrolle und Bewertung der Arbeiten

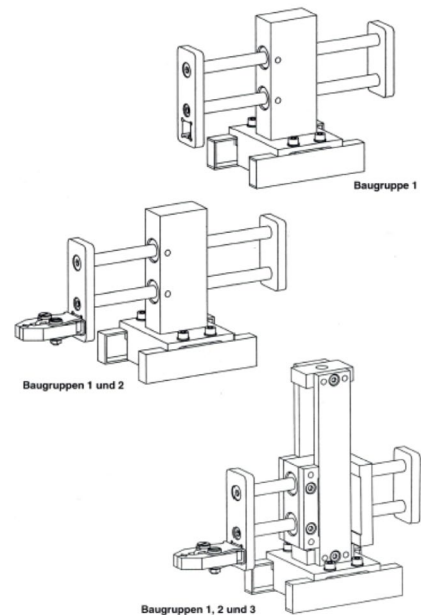

Lehrgangszuordnung zu den einzelnen Berufsgruppen

- Industriemechaniker
- Zerspanungsmechaniker
- Werkzeugmechaniker
- Mechatroniker (1. und 2. Aj.)
- Gießereimechaniker
- Verfahrensmechaniker